



# VESTIBULAR 2008/2

## Prova 1

### CENTRO FEDERAL DE EDUCAÇÃO TECNOLÓGICA DE SANTA CATARINA

- Confira os dados impressos no cartão-resposta e na folha de redação que lhe foram entregues juntamente com a prova. Quaisquer problemas deverão ser comunicados ao fiscal de sala.
- Assine o verso do cartão-resposta.
- Verifique se este caderno contém 19 questões e a proposta de redação. Não serão aceitas reclamações posteriores ao término da prova.
- Observe que esta prova contém tanto as questões de Espanhol quanto as de Inglês, numeradas de 01 a 05. Marque no cartão as respostas para a língua estrangeira pela qual você optou ao se inscrever.
- Leia com muita atenção todas as questões da prova.
- As questões terão cinco proposições, identificadas pelos números 01, 02, 04, 08, 16, das quais pelo menos uma será verdadeira. A resposta de cada questão, que poderá variar de 01 a 31, será o número correspondente à proposição verdadeira, ou o número resultante da somatória das proposições verdadeiras.
- Preencha primeiramente o rascunho do cartão-resposta, que se encontra no verso desta folha; em seguida, passe-o a limpo, com caneta esferográfica com tinta de cor azul ou preta. Qualquer outra cor não será aceita pela leitora ótica.
- Ao preencher o cartão-resposta, complete totalmente os pequenos círculos em que se encontram os números. Veja modelo ao lado.
- O cartão-resposta não será substituído em hipótese alguma; portanto evite rasuras.
- Em sala, a comunicação entre os candidatos não será permitida, sob qualquer forma ou alegação.
- Não será permitido o uso de calculadoras, dicionários, telefones celulares ou de qualquer outro recurso didático ou eletrônico.
- A prova terá duração de quatro horas (das 14:00h às 18:00h), incluído o tempo para instruções, para distribuição dos cadernos e cartões, para passar a limpo a redação e para preenchimento do cartão-resposta.
- Nenhum candidato poderá deixar a sala antes de decorrida uma hora desde o início da prova.
- Os três últimos candidatos deverão permanecer na sala, até que todos concluem as prova e possam sair juntos.
- O gabarito da prova será publicado nos murais do CEFET/SC e no endereço [www.cefetsc.edu.br](http://www.cefetsc.edu.br), logo após o encerramento de todas as atividades de sala de aula.
- Ao concluir a prova, entregue ao fiscal de sala apenas o cartão-resposta e a folha de redação. Leve consigo o caderno de provas.

17	18	19	20
0 1 1 3	0 0 0 9	0 0 5 0	0 0 3 3
1 1 ● 1	1 1 ● 1	1 1 ● 1	1 1 ● 1
2 2 ● 2	2 2 ● 2	2 2 ● 2	2 2 ● 2
3 3 ● 3	3 3 ● 3	3 3 ● 3	3 3 ● 3
4 4 ● 4	4 4 ● 4	4 4 ● 4	4 4 ● 4
5 5 ● 5	5 5 ● 5	5 5 ● 5	5 5 ● 5
6 6 ● 6	6 6 ● 6	6 6 ● 6	6 6 ● 6
7 7 ● 7	7 7 ● 7	7 7 ● 7	7 7 ● 7
8 8 ● 8	8 8 ● 8	8 8 ● 8	8 8 ● 8
9 9 ● 9	9 9 ● 9	9 9 ● 9	9 9 ● 9



Lea el texto abajo para responder a las cuestiones de 01 a 05.

### ¡Hasta la vista, siesta!

Si usted no está durmiendo lo suficiente, quizás es hora de empacar e irse a España. Y no se preocupe por el sueño perdido como consecuencia del cambio de horario. En España es costumbre dormir de dos a tres horas en la tarde. Durante las horas de siesta muchos negocios permanecen cerrados desde las dos hasta las cinco. Ésta es la famosa siesta española, y ellos adoptaron esta tradición como una forma práctica de lidiar con el calor intenso de las tardes. Los españoles insisten en que se debe dormir unas pocas horas durante las horas de sol. Esto les permite estar vivaces y alertas hasta muy tarde por la noche, durante los fines de semana y la media noche cuando tradicionalmente se sirve la cena.

En España, es común quedarse despierto hasta tarde todos los días. Este es un país en el que disfrutar de la vida y estar fuera de casa hasta muy tarde por la madrugada es algo cultural.

En la ciudad de Barcelona y en la región de Andalucía los trabajadores están durmiendo menos, como consecuencia de las exigencias de producción de otros países de la Comunidad Europea, donde darse siestas no es común. A pesar de los cambios impuestos por las nuevas exigencias de producción, los españoles continúan cenando a las 9 de la noche. Sin embargo, la tradicional siesta está desapareciendo lentamente. La gente de negocios ha comenzado a trabajar durante las horas en las que antes se tomaba la siesta. Esto es debido a que frecuentemente deben negociar con países como Alemania y Suecia que se adhieren a un horario distinto de negocios, ya no tienen tiempo para su siesta. A pesar de estos cambios, los españoles procuran echarse a dormir cuantas veces puedan mientras no estén trabajando o atendiendo obligaciones familiares.

Federico Busquets, un emprendedor de negocios españoles, considera que la siesta tradicional es inmensamente necesaria, y ha creado la franquicia de un próspero salón de masajes que funciona con esa filosofía. La gente generalmente se queda dormida en las sillas de masaje de los 18 establecimientos de Busquets, y a nadie le molesta. Los clientes están tan desesperados por una siesta que pagan el equivalente a 7 euros por un masaje de 10 minutos que les permite dormir y descansar durante las horas de trabajo. Según declaró Busquets la siesta no sólo es una necesidad, sino que es parte de la identidad española. "¡Estamos en España! Estamos hablando de la siesta. Perderla sería como perder las corridas de toros, o la sangría, o la paella." ¿Siesta nacional? ¡Olé!

(Disponible: [http://www.lanacion.com.ar/opinion/nota.asp?nota\\_id=948647&origen=premium](http://www.lanacion.com.ar/opinion/nota.asp?nota_id=948647&origen=premium). Acceso: 30.09.2007.)

**01** Señala la(s) proposición(es) **CORRECTA(S)** según el texto:

01. Hace parte de la cultura española cenar y dormir hasta muy tarde.
02. La siesta es común en todas las regiones de España.
04. Los españoles son perezosos.
08. Los españoles no salen por la madrugada y tampoco en los fines de semana.
16. Hay personas que cambian la siesta por una silla de masaje.

Somatória

--	--

**02** ¿Cuál(es) palabra(s) abajo, extraída(s) del texto, presenta(n) su **CORRECTA** definición?

01. **empacar** – Meter en pacas, cajas, fardos, etc.
02. **cerrados** – Todo lo que contiene la niebla de los cerros
04. **la paella** – Utensilio de hierro en forma de rejilla, con mango y pies, apto para asar viandas encima del fuego.
08. **despierto** – Quién está alerta o comprende bien y con rapidez.
16. **olé** – interjección utilizada para animar y aprobar la actuación de alguien en un espectáculo taurino o flamenco.

Somatória

--	--

**03** Señala la(s) proposición(es) **CORRECTA(S)**: En Español, como en otras lenguas, existen dos formas de tratamiento para referirse al interlocutor: **tú** y **usted**. En el primer párrafo, el autor del texto se refiere a los lectores por **usted**, esto es:

- 01. debido a la informalidad del texto.
- 02. por lo hecho de conocer los lectores.
- 04. porque, si el autor tuviese usado el pronombre tú, el texto se quedaría muy informal.
- 08. porque **usted**, en Español, tiene carácter más ceremonioso que en otras lenguas.
- 16. en Español la forma de tratamiento **tú** se utiliza menos que en otras lenguas.

Somatória

--	--

**04** Señala la(s) proposición(es) **CORRECTA(S)** acerca de la(s) posibilidad(es) de traducirse la palabra "**nadie**", presente en el último párrafo:

- 01. nada.
- 02. alguém.
- 04. ninguém.
- 08. algum.
- 16. poucos.

Somatória

--	--

**05** Señala la(s) proposición(es) **CORRECTA(S)** de acuerdo con el texto:

- 01. La palabra **quizás** (primer párrafo) significa en portugués: **talvez**.
- 02. La expresión **ha comenzado** (tercer párrafo) significa en portugués: **comem antes de**.
- 04. La expresión **a pesar de estos cambios** (tercer párrafo) significa en portugués: **apesar dessas trocas**.
- 08. La expresión **echarse a dormir** (tercer párrafo) significa en portugués: **voltar a dormir**.
- 16. La palabra **mientras** (tercer párrafo) significa en portugués: **depois**.

Somatória

--	--

Read the text below to answer the questions 01 to 05.

### Is a motorised bicycle ethical?



You can buy a specifically built motorised bicycle, or convert one by adding a small engine, such as the nano-motor (above)

If you take a bicycle, one of the greenest forms of transport available, and put an electric motor on it, is it still green?

You would think not, but in the battle to get commuters out of their cars, electric bikes are regularly cited as an eco-option, particularly for those who live too far away from work to cycle, or those with injuries or fitness problems, or those who are just too lazy to cycle.

On top of being greener than cars, electric bikes will probably get you through rush-hour traffic quicker and with less stress; they don't require taxing, a driver's licence, and parking is free. Yet, if you want, you can still pedal it and get your daily dose of exercise.

To find out if they are as great as they sound, I borrowed a Commuter Powabyke (£845), an electric bike aimed, as the name suggests, at commuters, and took it on a 13-mile trip in the hilly part of Somerset where I live.

The best bit was starting off. After one laboured pedal the motor kicked in and I took off, whizzing surprisingly quickly and effortlessly down the road on my way to work.

After a while, however, as the motor began to lose its charge, the bike began to struggle. Hills needed pedalling up, and were almost as much effort as on a normal bike – the now feeble pull of the motor being virtually cancelled out by the added weight of the bike. By the end I was sweating.

My 13-mile hilly route may have been too much for it, but for flatter or shorter commutes, an electric bike will definitely take the strain out of cycling. The motor detaches easily from the bike, so you can take it into the office and charge it up during the day for the journey home, doubling its power.

However, the key to its green credentials lies in what you leave at home. It is certainly greener than a car, but if you are fit enough and your commute is manageable, then a good old-fashioned pedal bike is still the greenest option.

(Available at: <http://blogs.guardian.co.uk>. Access: May 19, 2008. adapted.)

**01** Select the **CORRECT** proposition(s). According to the text, a motorised bicycle is...

01. a greener and more ethical solution in comparison to a car.
02. a bicycle with a small engine you could buy or convert.
04. a new kind of car.
08. a more ethical solution in comparison to a pedal power bike.
16. a greener solution in comparison to a pedal power bike.

Somatória

**02** Select the **CORRECT** proposition(s), according to the text: Motorised bikes offer the following advantage(s):

- 01. They are good for people with injuries and for those who are too lazy to pedal.
- 02. They're greener than cars.
- 04. They allow you to move quicker and with less stress through traffic in rush hours.
- 08. You don't need a driver's license to ride one.
- 16. Their motor loses its charge easily.

Somatória

**03** Select the **CORRECT** proposition(s): According to the text, a Commuter Powabyke is ...

- 01. a bicycle moved by electricity.
- 02. a bike that costs 845 dollars.
- 04. a bike bought by the author of the text.
- 08. a bike used on a 13-mile trip in a flat part of Somerset.
- 16. a bike borrowed by the author for a 13-mile trip.

Somatória

**04** What seems to be the author's opinion after the trip?

- 01. His 13-mile route was more than the motorized bike could support.
- 02. He is definitely going to buy a Commuter Powabyke.
- 04. He will repeat the same trip.
- 08. The electric bike will take the stress out of cycling but only on flatter and shorter places.
- 16. From now on he is only going to work by electric bike.

Somatória

**05** Select the proposition(s) that represent(s), in a chronological sequence, what happened during the 13-mile trip.

- I) On the hills it was necessary a great effort.
- II) In the beginning it was perfect.
- III) The rider was exhausted.
- IV) The bike started losing power.

- 01. II, III, IV, I.
- 02. IV, II, III, I.
- 04. II, IV, I, III.
- 08. IV, I, II, III.
- 16. III, II, IV, I.

Somatória

**FORMULÁRIO DE FÍSICA**

$$d = v \cdot t$$

$$d = v_0 \cdot t + \frac{1}{2} a \cdot t^2$$

$$v = v_0 + a \cdot t$$

$$v^2 = v_0^2 + 2 \cdot a \cdot d$$

$$a = \frac{\Delta v}{\Delta t}$$

$$E_{PG} = m \cdot g \cdot h$$

$$E_{PE} = \frac{1}{2} k \cdot x^2$$

$$E_C = \frac{m \cdot v^2}{2}$$

$$E = P \cdot \Delta t$$

$$E_M = E_C + E_P$$

$$P \cdot V = n \cdot R \cdot T$$

$$P = R \cdot i^2$$

$$P = -V \cdot i$$

$$R = \frac{\rho \cdot \ell}{A}$$

$$R = R_1 + R_2 + \dots$$

$$\frac{1}{R} = \frac{1}{R_1} + \frac{1}{R_2} + \dots$$

$$V_{AB} = \varepsilon - r \cdot i$$

$$E = \frac{F}{|q|}$$

$$\bar{I} = F \cdot \Delta t$$

$$\vec{P} = m \cdot \vec{g}$$

$$\vec{F} = m \cdot \vec{a}$$

$$f = \mu \cdot N$$

$$\vec{q} = m \cdot \vec{v}$$

$$\vec{I} = \Delta \vec{q}$$

$$f = \frac{1}{T}$$

$$v = \lambda \cdot f$$

$$\Delta U = Q - T$$

- 06** Um corpo cuja massa é 2,0kg desloca-se sobre uma superfície horizontal, sob ação de uma força de atrito  $f = 3,6\text{N}$ . Ao passar pelo ponto A indicado na figura abaixo, a sua velocidade é  $v = 6,0\text{m/s}$ .

Assinale a(s) proposição(ões) **VERDADEIRA(S)**:

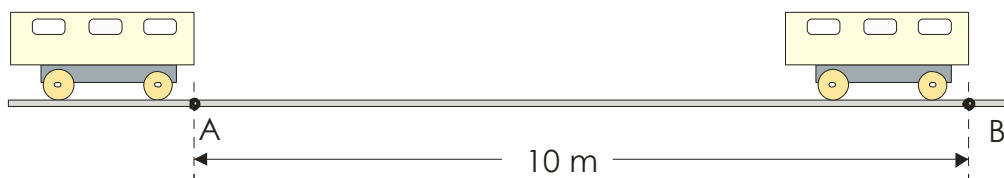

01. Sendo  $f$  a única força que atua da direção horizontal, ele chega ao ponto B com velocidade nula.
02. Para que ele chegue ao ponto B com a mesma velocidade do ponto A é necessário que uma força  $F=7,2\text{N}$ , horizontal, da esquerda para a direita, passe a atuar sobre ele no trajeto de A até B.
04. O trabalho realizado pela força de atrito no deslocamento de A para B é igual a  $-36\text{J}$ .
08. Uma força  $F=7,2\text{N}$ , horizontal, da esquerda para a direita, realizaria um trabalho de  $72\text{J}$  sobre o corpo durante o seu deslocamento de A para B.
16. Caso uma força  $F=7,2\text{N}$ , horizontal, da esquerda para a direita, atue sobre o corpo durante o deslocamento indicado na figura, o trabalho total realizado sobre ele será de  $36\text{J}$ .

Somatória

--	--

**07** Um corpo, de massa  $m$  e dimensões desprezíveis, é abandonado de uma altura  $h$  sobre o plano inclinado mostrado na figura ao lado.

Desconsiderando todos os tipos de forças dissipativas, assinale a(s) proposição(ões) **VERDADEIRA(S)**:

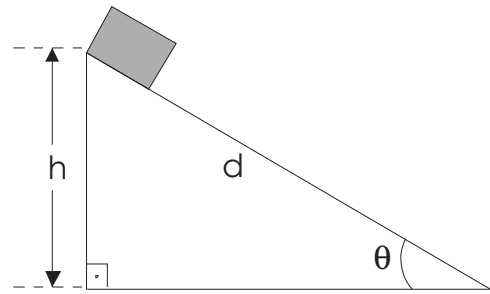

- 01. O corpo adquire uma aceleração de módulo igual a  $g \cdot \cos\theta$ .
- 02. O corpo chega à base do plano com velocidade de módulo igual a  $\sqrt{2gh}$ .
- 04. O tempo que o corpo leva para chegar à base do plano é igual a  $\sqrt{\frac{2d}{a}}$ , onde  $a$  é a sua aceleração.
- 08. Se o corpo caísse verticalmente da mesma altura  $h$ , o módulo da sua velocidade ao chegar ao solo seria igual  $\sqrt{2gh}$ .
- 16. Se o corpo caísse verticalmente da mesma altura  $h$ , o tempo gasto no trajeto seria  $\sqrt{2gh}$ .

Somatória

--	--

**08** Um gás ideal, cuja massa permanece constante, está contido em um cilindro e realiza uma transformação isotérmica passando do estado B para o estado A, como mostra o diagrama pressão x volume da figura ao lado.

Com relação a essa transformação, assinale a(s) proposição(ões) **VERDADEIRA(S)**.

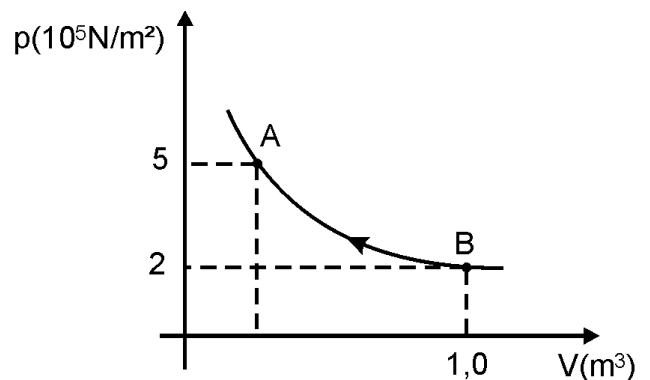

- 01. O volume no estado A é  $0,4 \text{ m}^3$ .
- 02. O sistema não troca calor com o meio exterior.
- 04. O sistema não realiza trabalho sobre o meio exterior.
- 08. O meio exterior realiza sobre o sistema um trabalho que é integralmente convertido em energia interna.
- 16. O meio exterior realiza sobre o sistema um trabalho que é integralmente convertido em calor.

Somatória

--	--

**09** O circuito mostrado na figura é composto de uma bateria, uma lâmpada de resistência  $R = 18,0\Omega$ , um amperímetro e um voltímetro. O gráfico apresenta a diferença de potencial entre os pólos da bateria em função da corrente que ela fornece.

A partir dessas informações, assinale a(s) proposição(ões) **VERDADEIRA(S)**

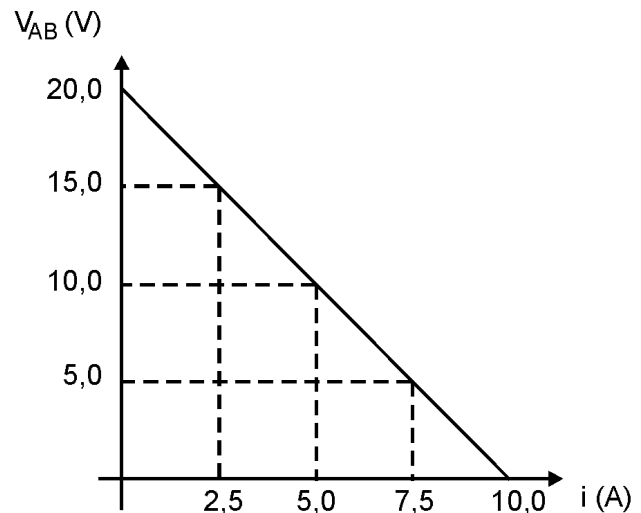
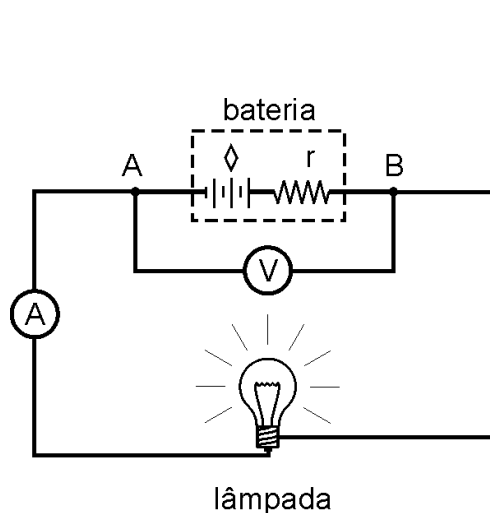

- 01. A força eletromotriz da bateria é 20V.
- 02. A resistência interna da bateria é  $2\Omega$ .
- 04. A corrente no circuito elétrico é 1A.
- 08. A diferença de potencial  $V_{AB}$  é 18V.
- 16. A potência dissipada na lâmpada é 36W.

Somatória

**10** Com relação aos espelhos, assinale a(s) proposição(ões) **VERDADEIRA(S)**:

- 01. Um espelho plano é afastado de um objeto fixo, de uma distância  $d$  ao longo da direção perpendicular ao seu plano. Em consequência, a imagem desse objeto se afastará uma distância  $2d$  em relação à imagem anterior.
- 02. Para que uma pessoa de altura  $h$  possa observar seu corpo inteiro em um espelho plano, a altura deste deve ser de no mínimo  $2h/3$ .
- 04. Sendo o objeto real, necessariamente a imagem fornecida por um espelho plano é virtual.
- 08. Quando o objeto afasta-se do espelho plano, o tamanho da sua imagem fornecida por esse espelho diminui.
- 16. Se um objeto real for colocado sobre o eixo principal, a 20 cm de um espelho esférico côncavo cujo raio é 30 cm, a imagem produzida será real, invertida e maior do que o objeto.

Somatória

**11** Um estudante utilizou uma bússola, uma pilha, um ímã e fios condutores para realizar três experimentos:

- No primeiro experimento, ao amanhecer, ele observou que, a parte escura da agulha magnética ficava orientada para o norte geográfico da Terra, como ilustrado abaixo.

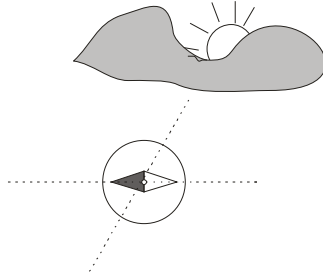

- No segundo experimento, ele colocou a bússola sobre um suporte acima do circuito, de forma que a agulha ficasse paralela ao fio, como mostrado na figura (a), abaixo. Ao ligar a chave C do circuito, ele observou que a bússola sofria uma rotação de 90°, como mostra a figura (b), abaixo:

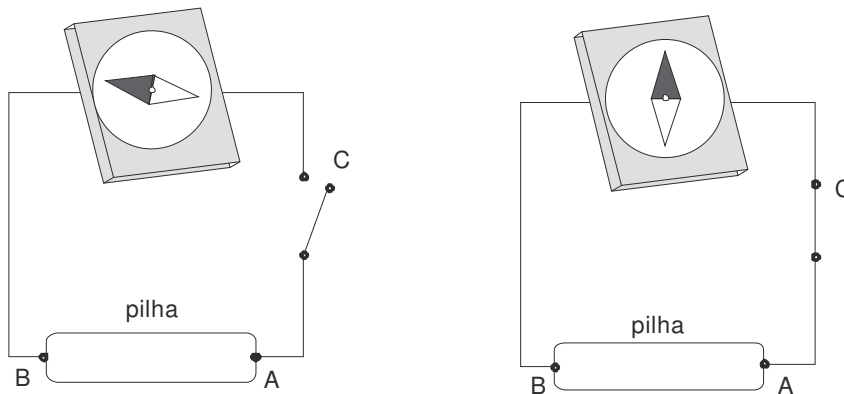

- No terceiro experimento, ilustrado a seguir, ele aproximou o ímã da bússola e verificou que a parte escura da agulha sempre apontava para a face 1 do ímã.

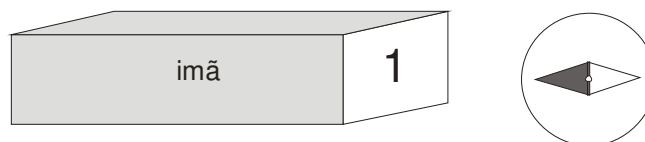

Assinale a(s) conclusão(ões) **VERDADEIRA(S)**:

- 01. No primeiro experimento, ele concluiu que a ponta escura é o norte magnético da agulha.
- 02. No segundo experimento, ele concluiu que A é o pólo positivo e B o pólo negativo da pilha.
- 04. No segundo experimento, ele concluiu que a direção do campo magnético gerado é paralela à direção da corrente elétrica.
- 08. No segundo experimento, ele concluiu que a corrente percorria o circuito no sentido anti-horário.
- 16. No terceiro experimento, ele concluiu que a face 1 é o pólo norte do ímã.

Somatória 

--	--

As questões 12 e 13 referem-se ao excerto abaixo, retirado do conto “O caso da vara”, de Machado de Assis:

- 1 “Sinhá Rita tinha quarenta anos na certidão de batismo, e vinte e sete nos olhos. Era  
2 apessoada, viva, patusca, amiga de rir; mas, quando convinha, brava como diabo. Quis alegrar o  
3 rapaz, e, apesar da situação, não lhe custou muito. Dentro de pouco, ambos eles riam, ela contava-  
4 lhe anedotas, e pedia-lhe outras, que ele referia com singular graça. Uma destas, estúrdia, obrigada a  
5 trejeitos, fez rir a uma das crias de Sinhá Rita, que esquecera o trabalho, para mirar e escutar o  
6 moço. Sinhá Rita pegou de uma vara que estava ao pé da marquesa, e ameaçou-a:  
7 — Lucrécia, olha a vara!  
8 A pequena abaixou a cabeça, aparando o golpe, mas o golpe não veio. Era uma advertência; se  
9 à noitinha a tarefa não estivesse pronta, Lucrécia receberia o castigo do costume. Damião olhou para  
10 a pequena; era uma negrinha, magricela, um frangalho de nada, com uma cicatriz na testa e uma  
11 queimadura na mão esquerda. Contava onze anos. Damião reparou que tossia, mas para dentro,  
12 surdamente, a fim de não interromper a conversação. Teve pena da negrinha, e resolveu apadrinhá-  
13 -la, se não acabasse a tarefa. Sinhá Rita não lhe negaria o perdão... Demais, ela rira por achar-lhe  
14 graça; a culpa era sua, se há culpa em ter chiste.”

**12** Sobre o texto, é **CORRETO** afirmar:

01. Em “Era apessoada, viva, patusca, amiga de rir; mas, quando convinha, brava como diabo” (linhas 1 e 2), e “era uma negrinha, magricela, um frangalho de nada, com uma cicatriz na testa e uma queimadura na mão esquerda” (linhas 10 e 11), Machado de Assis se vale de metáforas e de comparações para salientar as diferenças entre Sinhá Rita e Lucrécia.
02. Se substituirmos a palavra “patusca” (linha 2) por “brincalhona” e “estúrdia” (linha 4) por “extravagante”, o sentido do texto será mantido.
04. O conto apresenta uma temática comum do autor, ao tratar de temas como escravidão e maus-tratos aos negros.
08. A frase “Damião reparou que tossia, mas para dentro, surdamente, a fim de não interromper a conversação” (linhas 11 e 12) denota o medo que a escrava tinha de Sinhá Rita: apesar de Lucrécia estar doente, ela segurava a tosse para não ser inconveniente.
16. O conto relata o dilema de Damião, dividido entre fugir do seminário, para o qual não tem vocação, ou apadrinhar a escrava Lucrécia, que foi castigada por sua causa.

Somatória

--	--

**13** Ainda sobre o texto acima, assinale a(s) alternativa(s) **CORRETA(S)**:

01. O pronome oblíquo “lhe” (linha 3), exerce na oração a função sintática de objeto direto.
02. Se substituirmos o verbo “receberia” (linha 9) por “poderia receber”, o sentido do texto será mantido.
04. A expressão “a fim” (linha 12) terá a mesma grafia se usada no sentido de afinidade, semelhança, como em “Tratava-se de um problema a fim àquele que tivéramos antes.”
08. “Se não” (linha 15) poderia ser substituído por “caso não” sem alteração de sentido no texto.
16. O verbo “rira” (linha 13), está conjugado no pretérito mais-que-perfeito do indicativo.

Somatória

--	--

Os excertos abaixo, retirados respectivamente dos contos “Teoria do Medalhão” e “O espelho”, ambos de Machado de Assis, referem-se às questões 14 e 15:

**Excerto 1:**

1 “Geralmente, o verdadeiro medalhão começa a manifestar-se entre os quarenta e cinco e  
2 cinquenta anos, conquanto alguns exemplos se dêem entre os cinquenta e cinco e os sessenta; mas  
3 estes são raros. Há-os também de quarenta anos, e outros mais precoces, de trinta e cinco e de trinta;  
4 não são, todavia, vulgares. Não falo dos de vinte e cinco anos: esse madrugar é privilégio do gênio.  
5 — Entendo.  
6 — Venhamos ao principal. Uma vez entrado na carreira, debes pôr todo o cuidado nas idéias que  
7 houveres de nutrir para uso alheio e próprio. O melhor será não as ter absolutamente (...). O mesmo  
8 se dá com as idéias; pode-se, com violência, abafá-las, escondê-las até à morte; mas nem essa  
9 habilidade é comum, nem tão constante esforço conviria ao exercício da vida (...). Não digo o mesmo  
10 da natação, da equitação e da ginástica, embora elas façam repousar o cérebro; mas por isso mesmo  
11 que o fazem repousar, restituem-lhe as forças e a atividade perdidas. O bilhar é excelente.”

**Excerto 2:**

1 “— Lembrou-me vestir a farda de alferes. Vesti-a, aprontei-me de todo; e, como estava defronte do  
2 espelho, levantei os olhos, e... não lhes digo nada; o vidro reproduziu então a figura integral; nenhuma  
3 linha de menos, nenhum contorno diverso; era eu mesmo, o alferes, que achava, enfim, a alma  
4 exterior (...). Imaginai um homem que, pouco a pouco, emerge de um letargo, abre os olhos sem ver,  
5 depois começa a ver (...). Cada dia, a uma certa hora, vestia-me de alferes, e sentava-me diante do  
6 espelho, lendo, olhando, meditando; no fim de duas, três horas, despia-me outra vez. Com este  
7 regime pude atravessar mais seis dias de solidão, sem os sentir...”

**14** Sobre os fragmentos acima, está **CORRETO** afirmar:

01. Ambas os trechos reproduzem uma crítica social às profissões da época, como a de magistrado e a de alferes, que são citadas nos contos.
02. O título do primeiro texto refere-se ao objeto que deve portar um homem de posição social privilegiada, um “medalhão”.
04. Se substituirmos “houveres de nutrir” (excerto 1, linha 7) e “emerge de um letargo” (excerto 2, linha 4), por “tiveres de alimentar” e “acorda de um sono profundo”, não haverá alteração substancial no sentido dos textos.
08. Os pronomes oblíquos átonos destacados “os” (excerto 1, linha 3) e “lhe” (excerto 1, linha 11) referem-se, respectivamente, a “exemplos” (excerto 1, linha 2) “cérebro” (excerto 1, linha 10).
16. Se trocarmos o substantivo “farda” (excerto 2, linha 1) por “uniforme”, outra palavra do texto deverá mudar de gênero para que não haja problemas de concordância.

Somatória

--	--

**15** Ainda sobre os textos acima, é **CORRETO** afirmar:

01. Os dois textos apresentam-se escritos em linguagem culta.
02. Na linha 6 do excerto 1, onde se lê “venhamos ao principal”, o tempo verbal utilizado é o futuro do pretérito do indicativo.
04. Na linha 4 do excerto 1, a conjunção “todavia” sinaliza uma adversidade.
08. O pronome “las”, associado aos verbos “abafar” e “esconder” (excerto 1, linha 8) funciona como objeto indireto em ambos os casos.
16. No excerto 1, linha 11, onde se lê “O bilhar é excelente”, o termo sublinhado exerce a função sintática de predicativo do sujeito.

Somatória

--	--

**16** Acerca da literatura produzida no Brasil, é **CORRETO** afirmar:

01. Na literatura do Romantismo, transparece um desejo de valorização nacional, o que se evidencia nos versos de Manuel Bandeira: “Minha terra tem palmeiras onde canta o sabiá”.
02. Cultismo e Conceptismo são variações percebidas no movimento literário conhecido como Barroco.
04. No Arcadismo, percebe-se uma proposta clássica na temática dos poemas.
08. O Naturalismo teve como base ideais cientificistas.
16. Nacionalismo, satanismo e alegoria são características que podem definir as três gerações de poetas românticos, respectivamente.

Somatória

--	--

**17** Considere as seguintes afirmações acerca de Machado de Assis e de sua obra e assinale a(s) alternativa(s) **CORRETA(S)**:

01. Em “A cartomante”, o triângulo amoroso entre Rita, Camilo e Vilela culmina tragicamente, com a morte dos três.
02. O ano de 2008 marca o centenário da morte de Joaquim Maria Machado de Assis, que foi o primeiro presidente da Academia Brasileira de Letras.
04. O conto “Uns braços” revela a paixão de um adolescente, Inácio, por uma mulher casada. Essa paixão é correspondida e efetivamente concretizada, numa longa relação adúltera.
08. As obras de Machado de Assis são didaticamente classificadas em românticas e realistas, porém as que mais se destacam são as da fase realista.
16. O conto “Missa do galo” tem a mesma temática amorosa de “Uns braços”, com a diferença de que o primeiro conto tem desfecho trágico.

Somatória

--	--

**18** Assinale a(s) alternativa(s) **CORRETA(S)** em relação ao excerto a seguir, retirado do livro *Homens e Algas*, de Gama D'Eça:

- 1 “Coqueiros, nas suas noites envernizadas de lua cheia, que cheiram a maresias esverdeadas e  
2 a resinas aquecidas, esgarça-se, ensimesma-se, espiritualiza-se e desperta essa saudade, sem motivo  
3 e sem nome, em que a vida se suspende e o passado se entranha, se funde, para sempre, na alma  
4 enternecida da gente.  
5 É como a própria existência com um encanto que não se sentirá outra vez – rumor querido de  
6 remos e de espumas que um vento inquieto dispersou.  
7 O olhar perdido entre a limalha de prata que cintila nos ares, **que** faísca por sobre o mar, onde  
8 nadam peixes de olhos amarelos e bóiam, sem destino, os corpos dos pescadores que a tormenta  
9 afogou.”

Nota: Coqueiros (linha 1) refere-se a uma praia de Florianópolis.

01. Se substituíssemos a sentença “Coqueiros nas suas noites envernizadas de lua cheia, que cheiram a maresias esverdeadas” (linha 1) por “Coqueiros nas suas noites envernizadas de lua cheia, que cheiram às maresias esverdeadas”, a sentença continuaria gramaticalmente correta.  
02. No fragmento, o narrador personifica os coqueiros que ficam à beira da praia.  
04. O narrador, ao escrever “é como a própria existência com um encanto que não se sentirá outra vez” (linha 5), compara a existência humana às noites de lua cheia.  
08. Na linha 2, o pronome se de “ensimesma-se” funciona como partícula expletiva.  
16. O pronome “que” destacado na linha 7 refere-se a “ares”, enquanto “que”, na linha 8, refere-se a pescadores.

Somatória

--	--

A questão 08 refere-se ao fragmento abaixo, retirado do conto “Cantiga de esponsais”, de Machado de Assis:

- 1 “Imagine a leitora que está em 1813, na igreja do Carmo, ouvindo uma daquelas boas festas antigas,  
2 que eram todo o recreio público e toda a arte musical. Sabem o que é uma missa cantada; podem  
3 imaginar o que seria uma missa cantada daqueles anos remotos. Não lhe chamo a atenção para os  
4 padres e os sacristãos, nem para o sermão, nem para os olhos das moças cariocas, que já eram  
5 bonitos nesse tempo, nem para as mantilhas das senhoras graves, os calções, as cabeleiras, as  
6 sanefas, as luzes, os incensos, nada. Não falo sequer da orquestra, que é excelente; limito-me a  
7 mostrar-lhes uma cabeça branca, a cabeça desse velho que rege a orquestra, com alma e devoção”.

**19** Sobre o excerto acima, é **CORRETO** afirmar que:

01. Uma das características da prosa realista de Machado de Assis é a conversa com o leitor, uma maneira que o autor encontrou para atrair o leitor ao texto.  
02. Neste conto, a grande angústia de Mestre Romão é o fato de ele nunca ter conseguido compor uma música para sua amada; porém, ao final da narrativa, ele é visto na Igreja regendo sua grande obra.  
04. O conto narra a história de Romão Pires, regente de orquestra do Rio de Janeiro no início do século XIX.  
08. Nas linhas 4 e 5, se suprimirmos a repetição da conjunção “nem”, o sentido da frase não se altera substancialmente.  
16. O pronome “lhe”, na linha 3, refere-se a “missa cantada”, linha 3.

Somatória

--	--

## PROPOSTAS PARA A REDAÇÃO

Leia as três propostas abaixo com atenção, para atender o que lhe é solicitado, especialmente com relação ao gênero de texto pedido. Depois escolha **apenas uma** das propostas para criar o seu texto. Antes de escrever, leia as instruções gerais na página 15.

**PROPOSTA I:** Leia o trecho abaixo:

### A doce vida dos filhos-cangurus

Nos anos mais efervescentes das décadas de 60 e 70, a palavra de ordem da juventude era pôr o pé na estrada. Isso significava romper com os valores estabelecidos da sociedade, entre eles a família, e ir em busca de seus sonhos, mesmo quando estes não eram muito claros. Visto hoje, parece compreensível. Além de um mundo que pedia reformas, havia um imenso abismo entre esses jovens e a geração de seus pais. Sair de casa acabou virando sinônimo de liberdade. Mesmo que para isso tivessem que trocar o conforto familiar por uma república de estudantes ou compartilhar um apartamento com vários amigos. Os mais psicodélicos integravam-se em comunidades hippies ou adaptavam-se ao espaço de uma barraca de acampamento. Pelo sonho de ser livre, tudo era válido, para usar uma expressão da época. De Bob Dylan aos Beatles, passando pelo anárquico grupo brasileiro Os Mutantes, dezenas de canções desse período exaltavam e estimulavam o êxodo juvenil. No final dos anos 70, essa prática já estava naturalmente incorporada à idéia de independência e realização pessoal.

O tempo passou e os filhos daquelas gerações rebeldes comportam-se hoje de forma diametralmente oposta. Ao contrário de seus pais, os jovens atuais não têm mais tanta pressa em sair de casa. A maioria, aliás, nem pensa no assunto. São os representantes da chamada geração-canguru, que resistem a abandonar a comodidade da casa paterna do mesmo modo que o filhote marsupial agarra-se à bolsa protetora da mãe. Alguns, mais folgados, não arredam da barra da saia nem mesmo depois que casam e têm filhos. Com isso, um novo fenômeno surgiu: o prolongamento da adolescência. Cada vez mais aumenta o número de jovens entre 20 e 30 anos acomodados à situação de eternos adolescentes.

(Disponível em: <http://galileu.globo.com/edic/95/comportamento1.htm>. Acesso em: 9 mai. 2008. adaptado)

**INSTRUÇÕES:** Crie um **conto** – com personagem(ns), enredo, cenário – cujo tema esteja relacionado ao tema central do texto acima. Espera-se: adequação de linguagem; manutenção do foco narrativo adotado (em 1ª ou 3ª pessoa); manutenção do tempo de narração (presente ou passado); correta indicação de diálogos (se houver); referências pertinentes a tempo e espaço da história; construção adequada da(s) personagem(ns)

**PROPOSTA II:** Leia o trecho abaixo:

**Rosa** – E não foi só isso. Ele prometeu também repartir o sítio com aquela cambada de preguiçosos.

**Zé** – Que preguiçosos. Gente que quer trabalhar e não tem terra.

**Repórter** – Repartir o sítio...Diga-me, o senhor é a favor da reforma agrária?

**Zé** – (Não entende) – Reforma agrária? Que é isso?

**Repórter** – É o que o senhor acaba de fazer em seu sítio. Redistribuição das terras entre os lavradores pobres.

**Zé** – Eu não estou arrependido, moço. Fiz a felicidade de um bocado de gente e o que restou pra mim dá e sobra.

**Repórter** (toma notas) – É a favor dos sem-terra.

**Zé** – É bem verdade que se o meu burro não tivesse ficado doente eu não tinha feito isso.

**Repórter** – Mas, e se os sem-terra resolvessem se apossar das terras não cultivadas?

**Zé** – Ah, era muito bem feito. A terra deve ser de quem trabalha.

(GOMES, Dias. *O Pagador de Promessas*. p.88-89.)

**INSTRUÇÕES:** O diálogo entre as personagens de *O Pagador de Promessas* reproduzido acima aborda o tema da Reforma Agrária sob diferentes pontos de vista. Elabore uma **dissertação** argumentativa explicitando sua opinião sobre a mesma temática. Ao elaborar sua dissertação, você deve observar as estruturas específicas desse gênero. **Espera-se:** adequação de linguagem; correta definição do tema; desenvolvimento adequado, com análise e exposição de fatos que justifiquem, comprovem ou reforcem o(s) ponto(s) de vista adotado(s) em função do tema estabelecido; apresentação de conclusão(ões) pertinente(s).

**PROPOSTA III:** Leia os três trechos a seguir, observando com atenção as palavras destacadas no Trecho 2.

### Trecho 1

“O Congresso Nacional decreta:

**Art. 1º** Nos termos do **caput** do Art.13, e com base no **caput** I, § 1º e § 4º do Art. 216 da Constituição Federal, a língua portuguesa:

I – é o idioma oficial da República Federativa do Brasil;

II – é forma de expressão oral e escrita do povo brasileiro, tanto no padrão culto como nos moldes populares;

III – constitui bem de natureza imaterial integrante do patrimônio cultural brasileiro.

**Parágrafo único.** Considerando o disposto no **caput** I, II e III deste artigo, a língua portuguesa é um dos elementos da integração nacional brasileira, concorrendo, juntamente com outros fatores, para a definição da soberania do Brasil como nação.

(...)

**Art. 4º** Todo e qualquer uso de palavra ou expressão em língua estrangeira, ressalvados os casos excepcionados nesta lei e na sua regulamentação, será considerado lesivo ao patrimônio cultural brasileiro, punível na forma da lei. (...)

(Extraído do texto do PROJETO DE LEI nº 1.676, de 1999, do Deputado ALDO REBELO, que “dispõe sobre promoção, a proteção, a defesa e o uso da língua portuguesa e dá outras providências”.)

### Trecho 2

João da Silva teve um dia **estressante**, enfrentou um **rush** danado e chegou atrasado ao **meeting** com o **sales manager** da empresa onde trabalha. Antes do **workshop** com o **expert** em **top marketing** foi servido um **brunch**, mas a comida era muito **light** para a sua fome. À tarde **plugou-se** na rede e conseguiu dar um **download** em alguns **softwares** que precisava para preparar seu **paper** do dia seguinte. **Deletou** uns tantos arquivos, pegou sua **pick-up** e seguiu para o **point** onde estava marcada uma **happy hour**. Mais tarde no **flat**, ligou para o **delivery** e traçou um **milkshake** e um **hambúrguer**, enquanto assistia ao **Non Stop** na MTV. À noite, pôs sua camisa mais **fashion**, comprada num **sale** do **shopping**, e foi assistir ao **Shine** no cinema. Voltou para o **apart-hotel** a tempo de ver um pedaço de seu **talk-show** preferido na TV.

(Veja, Rio de Janeiro, 9 de abr. 1997. p. 124.)

### Trecho 3

A aprendizagem de uma língua estrangeira é uma garantia de acesso às culturas de prestígio, permitindo o domínio científico, tecnológico, artístico, etc. Por outro lado, afirma o prof. Erik Sabison que, no Brasil, usa-se a língua estrangeira para criar jogos de inferioridade!. E, ainda, segundo o Prof. Dino Pretti, “adotam-se termos em inglês para passar a idéia de que o produto é sofisticado”.

(Veja, Rio de Janeiro, 9 de abr.1997. p. 126.)

**INSTRUÇÕES:** A partir dessas leituras, redija uma **carta** em estilo formal, dirigida ao autor do projeto de lei, posicionando-se a favor ou contra a permanência das palavras em inglês no uso cotidiano da língua portuguesa. Para evitar identificar-se, **não assine seu próprio nome; use um pseudônimo ao assinar a carta.** **Espera-se:** adequação de linguagem (uso da variedade culta escrita da língua portuguesa, uso correto das formas de tratamento, clareza, atenção às características formais do gênero carta formal); adequação do conteúdo à situação proposta.

**Leia com atenção as instruções gerais abaixo e utilize o verso desta folha para escrever o rascunho de sua redação.**

**INSTRUÇÕES GERAIS PARA APRESENTAÇÃO DA REDAÇÃO**

1. Redija um texto que tenha, no mínimo, 20 e, no máximo, 30 linhas. Linhas deixadas em branco não contam.
2. Evite copiar partes dos textos apresentados.
3. Não escreva em versos.
4. Não assine seu nome na folha de redação. Se optar por escrever a carta (proposta III), use um pseudônimo.
5. Não se esqueça de dar um título a sua redação.
6. Use caneta com tinta preta ou azul para fazer a redação.
7. Escreva com letra legível e ocupe todo o espaço das linhas, respeitando os parágrafos.
8. Se preferir, escreva sua redação no rascunho e depois a transcreva na folha de redação.
9. Não serão corrigidas redações escritas a lápis, nem redações na folha de rascunho. Portanto, **preveja tempo suficiente para passar sua redação a limpo.**

## RASCUNHO

TÍTULO:

1

2

3

4

5

6

7

8

9

10

11

12

13

14

15

16

17

18

19

20

21

22

23

24

25

26

27

28

29

30